

PRZYCZEPA T-117/2

DANE TECHNICZNE | WYPOSAŻENIE



✓ **HOMOLOGACJA
EUROPEJSKA**



Rok modelowy 2022

CynkoMet
Czarna Białostocka

DANE TECHNICZNE	
Typ / Wariant / Wersja według homologacji EU	T-3 510 111
Ładowność administracyjna	~5 420 kg*
Ładowność techniczna	~5 420 kg*
Dopuszczalna masa całkowita wg. przepisów PL	6 800 kg
DMC wg. rozporządzenia 2015/208 (tylko obciążenie na osiach)	5 800 kg
Masa własna (bez nadstaw)	~ 1 380 kg
Ilość osi	1
Długość	4 710 mm
Szerokość	1 990 mm
Wysokość bez nadstaw	1 660 mm
Wysokość z nadstawami	2 260 mm
Długość skrzyni ładunkowej wewnątrz	3 345 mm
Szerokość skrzyni ładunkowej wewnątrz przód/tył	1 830 mm
Wysokość ścian skrzyni cccc	600 mm
Wysokość platformy od podłoża	1 060 mm
Grubość blachy podłogi/ściany	3 / 2,5 mm
Powierzchnia ładunkowa	6,1 m ²
Pojemność ładunkowa - bez nadstaw / z nadstawami	3,7 m ³ (7,3 m ³)
Rozstaw kół	1 500 mm
Zawieszenie	szttywne
Max. pionowe obciążenie oka dyszla	1 000 kg
Wysokość sprzęgła dyszla – min	500 mm
Wysokość sprzęgła dyszla – max	830 mm
Max dopuszczalne pionowe obciążenie osi	5 800 kg
Rozmiar ogumienia	11,5/80-15,3
Prędkość konstrukcyjna	30 km/h
Minimalne zapotrzebowanie mocy ciągnika	36,8 kW / 50 KM
Kąt wywrotu skrzyni ładunkowej (do tyłu / na boki)	45 / 50
System wywrotu	trójstronny

* - masa własna i ładowność mogą się różnić w zależności od wyposażenia przyczepy

WYPOSAŻENIE STANDARDOWE MASZINY

Wysokość ścian 600 mm o gr 2,5 mm, cynkowane ogniowo

Centralne ryglowanie ścian (borty dolne)

Drabinka zewnętrzna oraz stopki wewnątrz skrzyni ładunkowej cynkowane ogniowo, ze stopniami antypoślizgowymi ułatwiające dostęp do skrzyni ładunkowej

Podpora serwisowa skrzyni ładunkowej cynkowana ogniowo

Dyszel sztywny do łączenia z dolnym lub górnym zaczepem ciągnika z wymiennym okiem, dyszel homologowany zgodnie z regulaminem 55EKG ONZ (Reg. 55UN ECE)

Przykręcane cięgno zaczepu fi 40

Rama skrzyni ładunkowej cynkowana ogniowo

Podłużnice główne ramy skrzyni ładunkowej wykonane z profili zamkniętych 160x60x4

Cynkowana podłoga skrzyni ładunkowej wykonana z jednego arkusza blachy o grubości 3mm przykręcana i nitowana

Rama dolna cynkowana ogniowo (zabezpieczenie konstrukcji na zewnątrz i wewnątrz profili), podłużnice ramy wykonane z ceowników hutniczych 160 i 140 dodatkowo zamkniętych blachą o grubości 5mm

Postojowy hamulec ręczny z korbą

Szyber zsypany, do ziarna, cynkowany ogniowo z blokadą w ścianie tylnej

Podpora dyszla prosta ze składanym kółkiem stalowym, częściowo cynkowana ogniowo

Homologowany zderzak cynkowany ogniowo

Instalacja wywrotu zabezpieczona zaworem odcinającym przed nadmiernym wychyłem skrzyni

Przewód przyłączeniowy instalacji oświetleniowej z wtykiem 7PIN 12V

Oświetlenie 12V, homologowane, lampy tylne żarówkowe, obrysowe oświetlenie LED

Instalacja hydraulicznego wywrotu skrzyni ładunkowej wykonana z rurek stalowych cynkowanych galwanicznie oraz przewodów elastycznych

Przyłącze hydrauliczne do ciągnika typu ISO 7241-1 DN 12,5

Homologowana instalacja hamulcowa pneumatyczna dwuprzewodowa z ręczną regulacją siły hamowania

Nowe koła 11,5/80-15,3

Osie renomowanej firmy ADR, pełna belka o przekroju kwadratowym 70mm, hamulec 300x60

Dwa kliny do kół umieszczone w cynkowanych kieszeniach

Siłownik teleskopowy z zawieszem przegubowym, czterostopniowy o skoku 1300mm. Siła użyteczna na czwartym stopniu o średnicy 105mm, przy ciśnieniu nominalnym 16MPa = 138kN (~14T)

Wszystkie nasze maszyny rolnicze są projektowane i testowane przez nasz zespół projektowy, przy użyciu najnowocześniejszych dostępnych narzędzi. Produkcja prowadzona jest przy zachowaniu najwyższej staranności oraz przestrzeganiu rygorystycznych norm jakości.

WYPOSAŻENIE OPCJONALNE MASZYNY

Wieszak koła zapasowego cynkowany ogniowo

Stelaż plandeki cynkowany ogniowo z profili zamkniętych 40x40x3

Nadstawy cynkowane ogniowo wysokość 600 mm o gr. 2,5mm

Rynna do precyzyjnego wysypu cynkowana ogniowo

Nadstawy siatkowe cynkowane ogniowo wysokość 1000 mm

Oświetlenie full LED

Homologowana instalacja hamulcowa hydrauliczna dwuobwodowa z ręczną regulacją siły hamowania

Hamulec najazdowy

Koło zapasowe 11.5/80-15.3

Koła 400/60-15,5

Koło zapasowe 400/60-15,5

Plandeka sznurowana

Szybkozłącze hydrauliczne z eliminatorem ciśnienia w przewodzie

Trójkąt ostrzegawczy (tablica wyróżniająca pojazd wolno poruszający się)

DUPLEX - malowany komplet ścian

DUPLEX - malowany komplet nadstaw

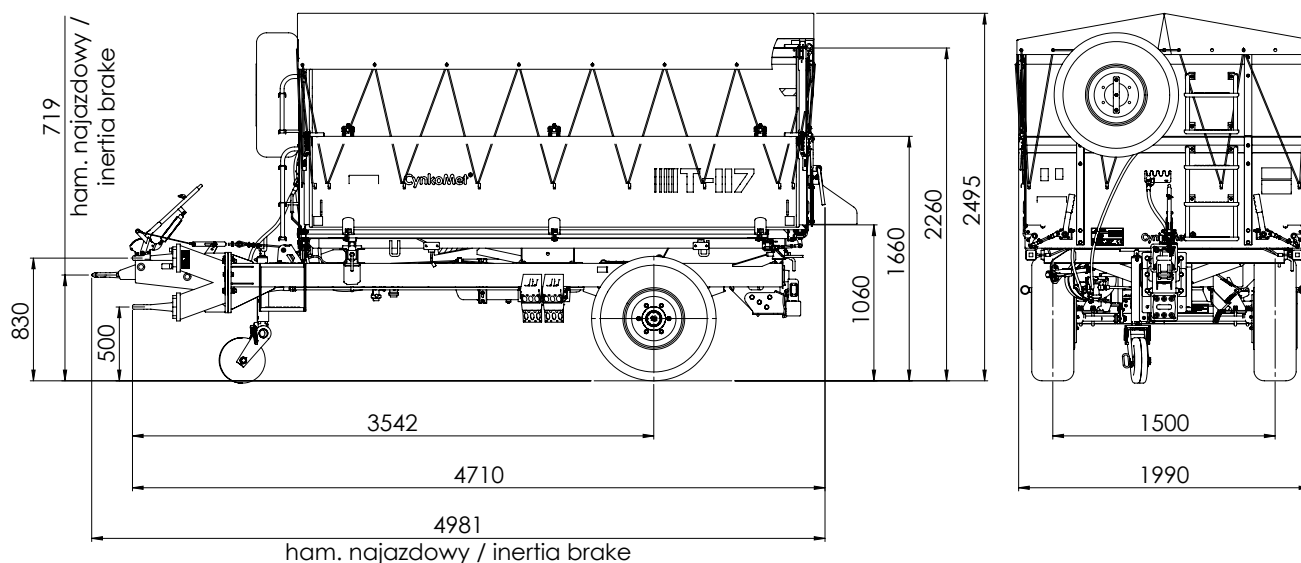

Dane i zdjęcia zawarte w katalogu mają charakter poglądowy. Niniejszy dokument i informacje w nim zawarte, w tym wskazane ceny nie stanowią oferty handlowej w rozumieniu art. 66 kodeksu cywilnego. Ze względu na stały proces doskonalenia dane te mogą ulec zmianie. Zastrzegamy prawo do wprowadzania w każdym czasie zmian dotyczących charakterystyki wyrobu. Parametry wyrobów mogą zmieniać się bez uprzedzenia. Realizacja zamówienia rozpoczyna się w momencie potwierdzenia przez osobę naszego działu handlowego danych zawartych w formularzu zamówienia.



**KONSTRUKCJA
CYNKOWANA OGNIOWO**

CynkoMet®
Czarna Białostocka