

PRZYCZEPA T-617/5

DANE TECHNICZNE | WYPOSAŻENIE



 **HOMOLOGACJA
EUROPEJSKA**



Rok modelowy 2022

CynkoMet[®]
Czarna Białostocka

DANE TECHNICZNE	
Typ/wersja/wariant	T-4/720/61
Technicznie (konstrukcyjnie) dopuszczalna masa całkowita	21 000 kg
Dopuszczalna masa całkowita	21 000 kg
w tym na osie max.	18 000 kg
w tym na dyszel max.	3 000 kg
Ładowność (z kompletem nadstaw/bez nadstaw)	~15 500 / ~15 800 kg*
Masa własna (z kompletem nadstaw/bez nadstaw)	~5 500 / ~5 200 kg*
Długość	7 250 mm
Szerokość	2 550 mm
Wysokość bez nadstawy / z 1 nadstawą / z 2 nadstawami	~2 096 / 2 596 / 3 100 mm
Długość skrzyni ładunkowej wewnątrz	5 130 mm
Szerokość skrzyni ładunkowej wewnątrz	2 420 mm
Wysokość ścian skrzyni	2x800mm
Powierzchnia ładunkowa	12,4 m ²
Pojemność ładunkowa standard / z 1 nadstawą / z 2 nadstawami	6,2 / 12,4 / 18,5 m ³
Wysokość sprzęgowa dyszla - położenie dolne	380 mm
Wysokość sprzęgowa dyszla - położenie środkowe/ górne	610/860 mm
Max dopuszczalne pionowe obciążenie dyszla	3 000 kg
Wysokość położenia sprzęgu tylnego (opcja)	870 mm
Wysokość podłogi od podłoża	~1 565 mm
Rozmiar ogumienia	385/65 R22,5
Grubość blachy podłogi/ściany	5/2,5 mm
Rozstaw kół	1 900 mm
Prędkość transportowa/robocza	40 km/h
Zawieszenie	resory paraboliczne w układzie tandem
Klasa ciągnika współpracującego	110 KM
Kąt wywrotu skrzyni ładunkowej (do tyłu / na boki)	45/50
System wywrotu	trójstronny

* - masa własna i ładowność mogą się różnić w zależności od wyposażenia przyczepy

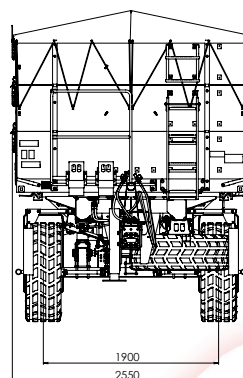
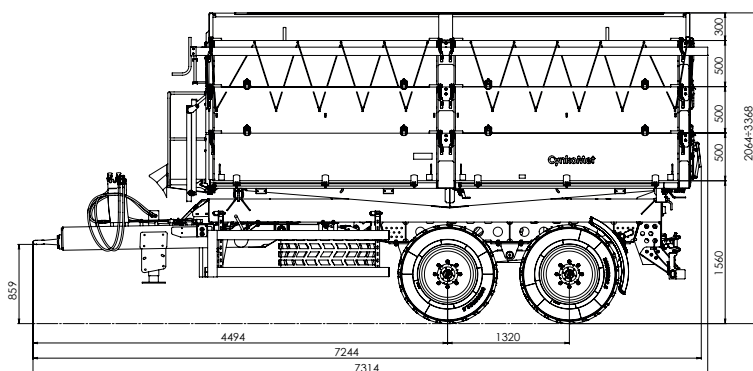

WYPOSAŻENIE STANDARDOWE MASZYNY

Wysokość ścian 2x800 mm o gr 2,5 mm, cynkowane ogniowo

Dzielone ściany boczne

Nowe koła 385/65-22.5

Szerokość paletowa

Osie renomowanej firmy ADR, homologowane (EU 2015/68), przekrój belki - kwadrat 90, rozmiar hamulca 406x120 412E, 8 szpilek M20x1,5

Cynkowany ogniowo, amortyzowany dyszel, homologowany zgodnie z Rozporządzeniem UE 2015/208, oczko 50

Hydrauliczna podpora dyszla z wbudowanym zamkiem hydraulicznym

Centralne ryglowanie ścian (borty dolne)

Drabinka zewnętrzna oraz stopki wewnątrz skrzyni ładunkowej cynkowana ogniowo, ze stopniami antypoślizgowymi ułatwiające dostęp do skrzyni ładunkowej

Dwa kliny do kół umieszczone w cynkowanych kieszeniach

Siłownik teleskopowy z zawiesiem przegubowym, pięciostopniowy o skoku 1980mm. Siła nominalna na piątym stopniu o średnicy 140mm, przy ciśnieniu 20MPa = 307,9kN (31,4T)

Instalacja wywrotu zabezpieczona zaworem odcinającym przed nadmiernym wychyłem skrzyni

Podpora serwisowa skrzyni ładunkowej cynkowana ogniowo

Linki spinające burty

Oświetlenie 12V, homologowane, lampy tylne żarówkowe, obrysowe oświetlenie LED, tylne gniazdo do drugiej przyczepy

Przewód przyłączniowy instalacji oświetleniowej z wtykiem 7PIN 12V

Homologowana instalacja hamulcowa pneumatyczna dwuprzewodowa z automatyczną regulacją siły hamowania firmy HALDEX z wyjściem na drugą przyczepę.

Postojowy hamulec ręczny z korbą

Rama skrzyni ładunkowej cynkowana ogniowo

Podłużnice główne ramy skrzyni ładunkowej wykonane z profili zamkniętych o zmiennym przekroju z blach o grubości 6mm. Przekrój profilu w najwyższym miejscu 110x300mm

Szyber zsypowy, do ziarna, cynkowany ogniowo z blokadą w ścianie tylnej

Rama dolna cynkowana ogniowo (zabezpieczenie konstrukcji na zewnątrz i wewnątrz profili), podłużnice ramy wykonane z profili zamkniętych 250x150x8

Tylne wyjście hydrauliki i hamulców do drugiej przyczepy

Instalacja hydraulicznego wywrotu skrzyni ładunkowej wykonana z rurek stalowych cynkowanych galwanicznie oraz przewodów elastycznych

Przyłącze hydrauliczne do ciągnika typu ISO 7241-1 DN 12,5

Cynkowany ogniowo tylny zderzak homologowany zgodnie z Regulaminami 2015/504 i 167/2013

Wszystkie nasze maszyny rolnicze są projektowane i testowane przez nasz zespół projektowy, przy użyciu najnowocześniejszych dostępnych narzędzi. Produkcja prowadzona jest przy zachowaniu najwyższej staranności oraz przestrzeganiu rygorystycznych norm jakości.

WYPOSAŻENIE OPCJONALNE MASZYNY	
Elementy konstrukcyjne	
Wciągarka koła zapasowego z wieszakiem koła cynkowanym ogniowo	
Stelaż plandeki cynkowany ogniowo z profili zamkniętych 40x40x3	
Rynna do precyzyjnego wysypu cynkowana ogniowo	
Podest roboczy cynkowany ogniowo	
Boczne osłony przeciwnajzdowe	
Cięgno zaczepu na kulę fi80	
Instalacje	
Oświetlenie full LED	
Homologowana instalacja hamulcowa hydrauliczna dwuobwodowa z automatyczną regulacją siły hamowania	
Układ jezdny	
Dopłata do kół 550/60 R22,5	
Koło zapasowe 385/65 R22,5	
Koło zapasowe 550/60 R22,5	
Pozostałe wyposażenie	
Plandeka rolowana	
Zaczep manualny do drugiej przyczepy	
Zaczep automatyczny do drugiej przyczepy	
Zbiornik na wodę + dozownik na mydło	
Skrzynia narzędziowa	
Trójkąt ostrzegawczy (tablica wyróżniająca pojazd wolno poruszający się)	
Szybkozłącze hydrauliczne z eliminatorem ciśnienia w przewodzie	
DUPLEX - malowany komplet ścian	
DUPLEX - malowany komplet nadstaw	

Realizacja zamówienia rozpoczyna się w momencie potwierdzenia przez osobę naszego działu handlowego danych zawartych w formularzu zamówienia.

Cennik na stronie internetowej www.cynkomet.pl nie jest ofertą handlową w rozumieniu przepisów Kodeksu Cywilnego, a jedynie zaproszeniem do składania ofert.

Chwilą zawarcia umowy jest moment przyjęcia oferty przez handlowca firmy CynkoMet Sp. z o.o.



**KONSTRUKCJA
CYNKOWANA
OGNIOWO**