

PRZYCZEPA T-608/2

DANE TECHNICZNE | WYPOSAŻENIE



 **HOMOLOGACJA
EUROPEJSKA**



Rok modelowy 2022

CynkoMet[®]
Czarna Białostocka

DANE TECHNICZNE	
Typ/Wariant/Wersja	T-2 / 121 / 11
Technicznie (konstrukcyjnie) dopuszczalna masa całkowita	14 000kg
Dopuszczalna masa całkowita	14 000kg
Ładowność	~10 460kg*
Masa własna	~3 540 kg*
Długość bez wysuwanej ramy tylnej / długość z wysuwaną ramą tylną / długość z wysuniętą ramą tylną	9 950 / 10 200 / 11 200 mm
Szerokość	2 540 mm
Wysokość	~2 590 mm
Szerokość skrzyni ładunkowej	2 430 mm
Długość skrzyni ładunkowej bez wysuwanej ramy tylnej / z wysuwaną ramą tylną / z wysuniętą ramą tylną	7 500 / 7 750 / 8 850 mm
Wysokość drabin od podłogi	1 335mm
Powierzchnia ładunkowa	18,2 / 18,8 / 21,5 m ²
Wysokość podłogi od podłoża	~1 200 mm
Rozmiar ogumienia	500/50-17
Grubość blachy podłogi	4 mm
Rozstaw kół	1 800 mm
Rozstaw osi	5 070 mm
Wysokość sprzęgowa dyszla - min	610 mm
Wysokość sprzęgowa dyszla - max	910 mm
Wysokość położenia sprzęgu tylnego (opcja)	960 mm
Prędkość transportowa/robocza	40 km/h
Zawieszenie	resory paraboliczne
Klasa ciągnika współpracującego	80 KM

* - masa własna i ładowność mogą się różnić w zależności od wyposażenia przyczepy

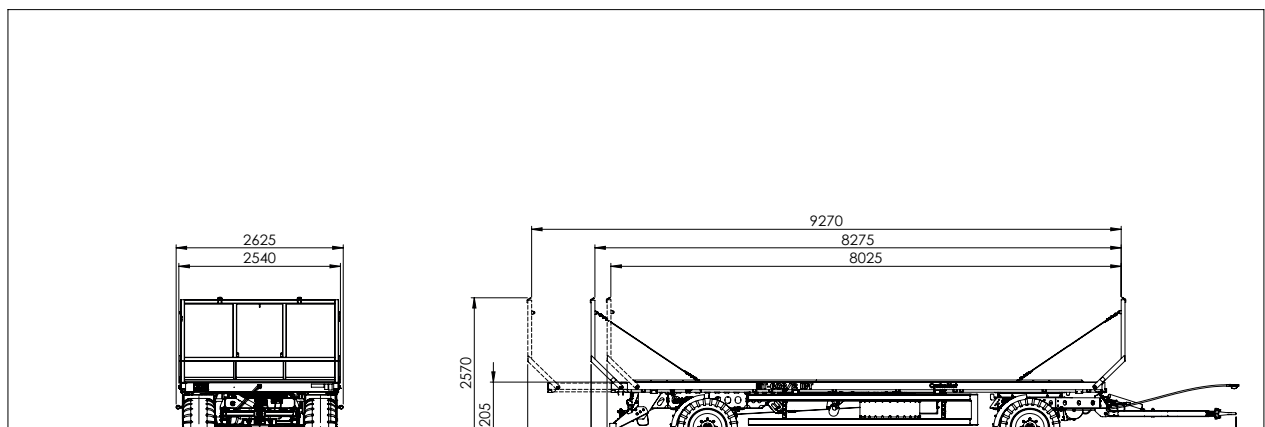

WYPOSAŻENIE STANDARDOWE MASZINY

Nowe koła 500/50 - 17

Osie renomowanej firmy ADR, homologowane (EU 2015/68), belka kwadrat 90mm, hamulce 350x90, 8 szpilek M20

Szerokość paletowa

Dwa kliny do kół umieszczone w cynkowanych kieszeniach

Błotniki na tylnej i przedniej osi

Cynkowana podłoga skrzyni ładunkowej wykonana blach o grubości 4mm

Oświetlenie 12V, homologowane, lampy tylne żarówkowe, obrysowe oświetlenie LED, tylne gniazdo do drugiej przyczepy

Dyszel typu "Y" z wymienną końcówką, homologowany zgodnie z Regulaminem 55EKG ONZ (Reg. 55UN ECE) oraz 167/2013*2015/208ND, oczko 40mm

Przewód przyłączeniowy instalacji oświetleniowej

Homologowana instalacja hamulcowa pneumatyczna dwuprzewodowa z automatyczną regulacją siły hamowania firmy HALDEX z wyjściem na drugą przyczepę.

Rama cynkowana ogniowo (zabezpieczenie konstrukcji na zewnątrz i wewnątrz profili), podłożnice ramy wykonane z profili zamkniętych 160x160x5 i 120x60x5

Cynkowane drabiny o wysokości 1335mm, wykonane z profili zamkniętych

Zawieszenie na resorach parabolicznych

Postojowy hamulec ręczny z korbą

Tylne wyjście hamulców do drugiej przyczepy

Cynkowany ogniowo tylny zderzak homologowany zgodnie z Regulaminami 2015/504 i 167/2013

Wszystkie nasze maszyny rolnicze są projektowane i testowane przez nasz zespół projektowy, przy użyciu najnowocześniejszych dostępnych narzędzi. Produkcja prowadzona jest przy zachowaniu najwyższej staranności oraz przestrzeganiu rygorystycznych norm jakości.

WYPOSAŻENIE OPCJONALNE MASZYNY	
Elementy konstrukcyjne	
Boczne osłony przeciwnajzdowe	
Wciągarka koła zapasowego z wieszakiem koła cynkowanym ogniowo	
Wysuwana hydraulicznie rama tylna przedłużająca powierzchnię ładunkową o 1m (niedozwolone poruszanie się po drogach publicznych z wysuniętą ramą tylną)	
Centralne linki odciągowe drabin	
Instalacje	
Oświetlenie full LED	
Hydrauliczna instalacja hamulcowa dwuprzewodowa z automatyczną regulacją siły hamowania	
Układ jezdny	
Koło zapasowe 500/50-17	
Dopłata do kół 435/50R 19.5	
Koło zapasowe 435/50R 19.5	
Pozostałe wyposażenie	
Zaczep manualny do drugiej przyczepy	
Szybkozłącze hydrauliczne z eliminatorem ciśnienia w przewodzie	
Trójkąt ostrzegawczy (tablica wyróżniająca pojazd wolno poruszający się)	
Podwyższone drabiny (wysokość od podłogi - 1800 mm)	
Oczko dyszla 50mm	
Skrzynia narzędziowa	
Zbiornik na wodę + dozownik na mydło	

Dane i zdjęcia zawarte w katalogu mają charakter poglądowy. Niniejszy dokument i informacje w nim zawarte, w tym wskazane ceny nie stanowią oferty handlowej w rozumieniu art. 66 kodeksu cywilnego. Ze względu na stały proces doskonalenia dane te mogą ulec zmianie. Zastrzegamy prawo do wprowadzania w każdym czasie zmian dotyczących charakterystyki wyrobu. Parametry wyrobów mogą zmieniać się bez uprzedzenia. Realizacja zamówienia rozpoczyna się w momencie potwierdzenia przez osobę naszego działu handlowego danych zawartych w formularzu zamówienia.



**KONSTRUKCJA
CYNKOWANA OGNIOWO**