

MISTSTREUER N-221/3-1

TECHNISCHE DATEN | AUSSTATTUNG



Modelljahr 2022

version.1.2022

CynkoMet[®]
Czarna Białostocka

TECHNISCHE DATEN	
Nutzlast	~6000 kg*
Zulässiges Gesamtgewicht	9 140 kg
Eigengewicht	~3 140 kg*
Länge	6530 mm
Breite	2426 mm
Höhe	2650 mm
Länge des Ladekastens innen:	2 070 mm
Höhe der Ladekastenwände	800 mm
Dicke des Boden-/Wandblechs	3/2,5 mm
Höhe der Ladefläche über dem Boden	1340 mm
AUSFÜHRLICHE SPEZIFIKATION	
Ladekasten	8,8 m2
Ladevolumen	6,7 m3
Radstand	1800 mm
Kupplungshöhe der Deichsel - untere Position	390 mm
Kupplungshöhe der Deichsel - obere Position	1 030 mm
Max. zulässige Stützlast der Deichsel	2500 kg
Max. zulässige Achslast	6 700 kg
Aufhängung	Starrachse
Belastung Deichselzugkupplung	max. 2500 kg
Reifengröße	500/50 R17
Höchstgeschwindigkeit	30 km/h mm
Minimal erforderliche Motorleistung des Schleppers	80 PS
Streubreite	~6-7 m

* - Leergewicht und Nutzlast können je nach Ausstattung abweichen

** - Die Streubreite kann in Abhängigkeit vom verwendeten Material von der angegebenen abweichen

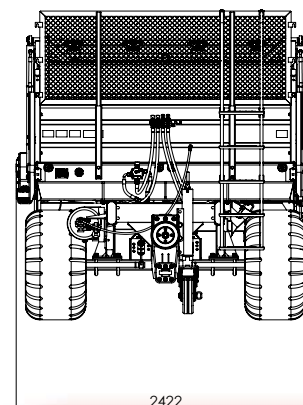
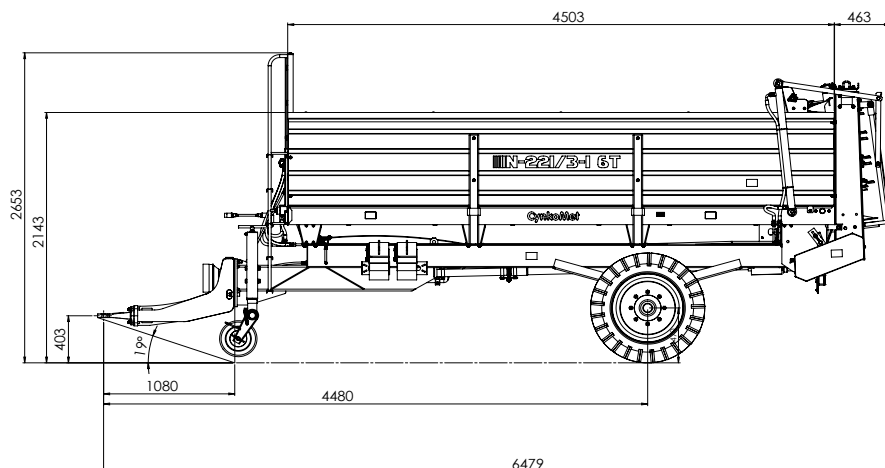

STANDARD AUSSTATTUNG
Konstruktionselemente
Wandhöhe 800 mm
Feuerverzinktes A4VS-Streuaggregat - 4 vertikale geneigte Schnecken trommeln mit Tellern und Kalkbehälter
Hydraulischer Kratzbodenantrieb
Feuerverzinkter Stauschieber
Deichsel mit zwei Positionen für den Anschluss an die obere oder untere Schlepperkupplung mit auswechselbarer Öse 50 mm, Deichsel homologiert nach 55EKG ONZ (Reg. 55UN ECE)
Feuerverzinkter oberer und unterer Rahmen (innen und außen imprägnierte Profile)
Über Kurbel betätigte Handbremse 11 mm
Gerader Deichselstützfuß mit einklappbarem teilweise verzinktem Stahlrad
Feuerverzinkte Förderbandkette
Feuerverzinkte auswechselbare Bodenbleche
Leiter auf der Außenseite und rutschfesten Stufen für einen einfacheren Einstieg in den Ladekasten
Stufenloser Hydraulikantrieb mit Überlastungsschutz
Kettenräder aus Sphäroguss
Installationen
Anschlusskabel der 12 V Beleuchtung mit 7-poligen Stecker.
Homologierte 12 V Glühbirnenbeleuchtung, LED-Umrissbeleuchtung
Zweikreis-Druckluftbremsanlage
Fahrwerk
Neue Reifen 500/50-17 18PR
Achsen der renommierten Firma ADR
Sonstige Elemente
Zwei Radkeile in verzinkten Körben
Gelenkwelle

Alle unsere Landwirtschaftsmaschinen werden von unserer Konstruktionsabteilung unter Einsatz der modernsten Werkzeuge entwickelt und getestet. Die Produktion erfolgt mit höchster Sorgfalt und unter Einhaltung strengster Qualitätsnormen.

ZUSATZAUSSTATTUNG
Konstruktionselemente
Aufsatzwände (einschließlich Heckwand) Höhe 750 mm
Zusätzlicher Hydraulikverteiler für Schlepper mit zwei Hydraulikanschlüssen
Hydraulische Stütze der Deichsel
Streuwalzenschutz mit Streubreitenbegrenzung
Installationen
Einkreis-Druckluftbremsanlage
Hydraulische Einkreis-Bremsanlage
Sonstige Ausstattung
Weitwinkelige Gelenkwelle
Warndreieck



Daten und Fotos aus dem Katalog dienen zur Veranschaulichung. Das vorliegende Dokument und die darin enthaltenen Informationen und angegebenen Preise stellen kein Handelsangebot im Sinne von Art. 66 des Zivilgesetzbuches dar. Im Hinblick auf ständige Optimierungsverfahren können die Daten einer Änderung unterliegen. Der Hersteller behält sich das Recht vor, jederzeit Änderungen bezüglich der Produktcharakteristik einzuführen. Die Produktparameter können ohne Ankündigung geändert werden.



**AUFBAU
FEUERVERZINKT**