

ANHÄNGER T-104-4

TECHNISCHE DATEN | AUSSTATTUNG



✓ **EUROPÄISCHE
HOMOLOGATION
CoC Papiere**



Modelljahr 2022

CynkoMet[®]
Czarna Białostocka

TECHNISCHE DATEN	
Typ / Variante / Version laut EU-Homologation	T-1 621 41
Administrative Nutzlast	~8.100 kg*
Technische Nutzlast	~8.100 kg*
Zulässiges Gesamtgewicht nach Vorschriften PL	~11.000 kg
Zul. Gesamtgewicht nach Verordnung 2015/208 (nur Achslast)	~11.000 kg
Leergewicht (ohne Aufsatzwände)	~2.900 kg*
Anzahl der Achsen	2
Länge	6.520 mm
Breite	2.440 mm
Höhe ohne Aufsatzwände	1.770 mm
Höhe mit Aufsatzwänden	2.270 mm
Art des Ladekastens	Diele, nicht Palette
Länge des Ladekastens außen:	4.440 mm
Breite des Ladekastens innen vorne/hinten	2.245 / 2.295 mm
Höhe der Ladekastenwände (ohne Aufsatzwände)	500 mm
Höhe der Ladefläche über dem Boden	1.270 mm
Dicke des Bodenblechs/der Wand	5 / 2,5 mm
Ladekasten	10 m ²
Ladevolumen - ohne Aufsatzwände (mit Aufsatzwänden)	5 m ³ (10 m ³)
Radstand	1.800 mm
Achsabstand	3.000 mm
Suspension	Blattfedern
Kupplungshöhe der Deichsel - min.	400 mm
Kupplungshöhe der Deichsel - max.	1.100 mm
Max. zulässige Stützlast der Achse	1. 5500 kg 2. 5.500kg
Tire size	500/50-17
Design speed	40 km/h
Minimum demand for tractor power	51,5 kW / 70 PS
Kippwinkel des Ladekastens (nach hinten/zur Seite)	45 / 50
Kippvorrichtung	Dreiseitig

* - Leergewicht und Nutzlast können je nach Ausstattung des Anhängers abweichen

STANDARD AUSSTATTUNG
Feuerverzinkte Wände mit einer Höhe von 500 mm und Stärke von 2,5 mm
Zentralverriegelte Wände (untere Seitenwände)
Leiter auf der Außenseite und Stufen im Innern des Ladekastens feuerverzinkt, mit rutschfesten Stufen für einen einfacheren Einstieg in den Ladekasten.
Feuerverzinkte Wartungsstütze des Ladekastens
„Dreieck“-Deichsel - Homologation nach der Regelung 55 EKG ONZ (Reg. 55 UN ECE)
Angeschweißter Kupplungszug fi 40
Verzinkter Rahmen des Ladekastens
Hauptlängsbalken (mit variablem Querschnitt) des Ladekastens aus gebogenen Blechen mit erhöhter Festigkeit
Der verzinkte Boden des Ladekastens ist verschweißt aus zwei 5 mm starken, angeschraubten und vernieteten Bodenblechen.
Feuerverzinkter Unterrahmen (Schutz der Konstruktion auf der Innen- und Außenseite der Profile), Längsträger des Rahmens aus geschlossene Profilen 200 x 80 x 6 und 160 x 80 x 6.
Über Kurbel betätigte Handbremse
Feuerverzinkter Kornschieber mit Verriegelung in der Rückwand.
Einstellbare Feder zum Halten der Deichsel
Feuerverzinkter homologierter Stoßfänger
Spannleinen für die Seitenwände
Schutz der Kipphydraulik vor übermäßigem Kippen des Ladekastens durch Absperrventil.
Lighting installation connector cable with 7PIN 12V plug
Homologierte 12 V Beleuchtung, Rückleuchten mit Glühbirnen bestückt, Umrissleuchten mit LEDs bestückt
Kipphydraulik des Ladekastens aus galvanisch verzinkten Stahlrohren und elastischen Leitungen.
Hydraulikleitungen für Schlepper vom Typ ISO 7241-1 DN 12,5
Homologierte Zweikreis Druckluftbremse mit automatischer Bremskraftregelung mit Ausgang für zweiten Anhänger.
Hydraulik-, Elektrik- und Bremsenanschluss für zweiten Anhänger am Heck.
New 500/50-17 wheels
Achsen der renommierten Firma ADR, voller Balken mit quadratischem Querschnitt 80 mm, Bremse 350x90
Blattfederaufhängung
Zwei Radkeile in verzinkten Körben
Vierstufiger Teleskop-Hydraulikzylinder mit Gelenkaufhängung und einem Hub von 1700 mm. Nutzkraft in der vierten Stufe mit dem Durchmesser 120mm bei einem Nenndruck von 16 MPa = 180 kN (ca. 18,3 t)

Alle unsere Landwirtschaftsmaschinen werden von unserer Konstruktionsabteilung unter Einsatz der modernsten Werkzeuge entwickelt und getestet. Die Produktion erfolgt mit höchster Sorgfalt und unter Einhaltung strengster Qualitätsnormen.

ZUSATZAUSSTATTUNG

Structural elements

Feuerverzinkte Reserveradhalterung mit Winde

Feuerverzinktes Planengestell aus geschlossene Profilen 40 x 40 x 3

Feuerverzinkte Aufsatzwände, Höhe 500 mm mit einer Blechstärke von 2,5 mm

Feuerverzinkte Schüttrinne

Feuerverzinkte Arbeitsbühne

Vollständige LED-Beleuchtung

Homologierte Zweikreis-Hydraulik-Bremsanlage mit automatischer Bremskraftregelung

Reserverad 500/50-17

Zurrplane

Rollplane

Hydraulische Schnellkupplung mit Druckablassventil in der Leitung

Warndreieck (Kennzeichnungstafel für bauartbedingt langsam fahrende Fahrzeuge)

DUPLEX - angestrichenes Wand-Set

DUPLEX - angestrichenes Aufsatzwände-Set

Zugöse der Deichsel 50 mm

Automatische Kupplung für zweiten Anhänger

Manuelle Kupplung für zweiten Anhänger

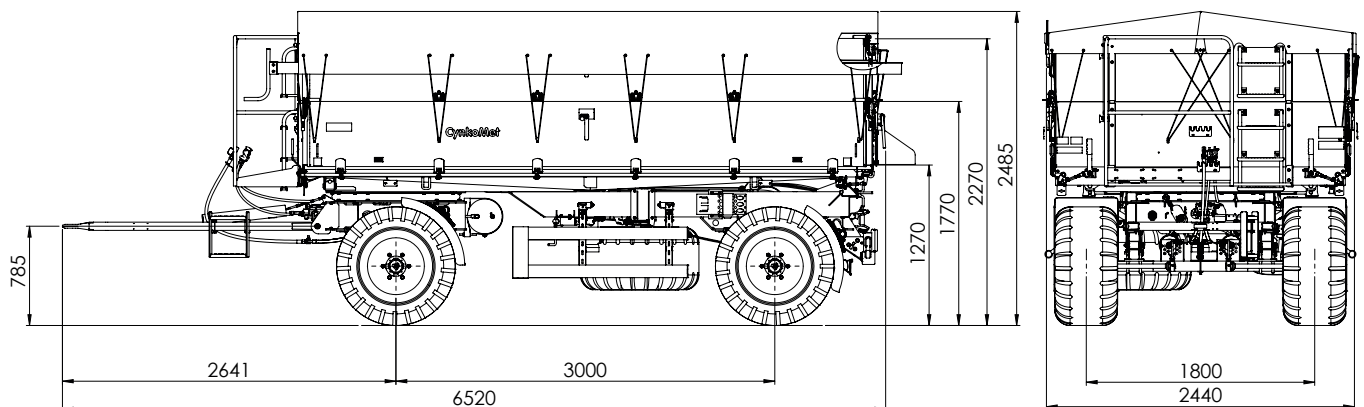

Daten und Fotos aus dem Katalog dienen zur Veranschaulichung. Das vorliegende Dokument und die darin enthaltenen Informationen, einschließlich der angegebenen Preise, stellen kein Handelsangebot im Sinne von Art. 66 des Zivilgesetzbuches dar. Im Hinblick auf ständige Optimierungsverfahren können die Daten einer Änderung unterliegen. Wir behalten uns das Recht vor, jederzeit Änderungen bezüglich der Produktcharakteristik einzuführen. Die Produktparameter können ohne Ankündigung geändert werden. Die Bearbeitung der Bestellung beginnt nach Bestätigung der im Bestellformular enthaltenen Daten durch einer Person aus unserer Handelsabteilung.



AUFBAU
GALVANIZED CONSTRUCTION